



Наши контакты

ООО „ШТИЛЛ Форклифттрак“

ул. Дорожная, 60Б

117405 Москва, Россия

Телефон: + 7 (495) 727 32 04

Телефакс: + 7 (495) 727 32 04

info@still.com.ru

Более подробную информацию Вы найдете на сайте:

www.still.com.ru



FM-X Технические характеристики.

Ричтрак

FM-X 10 (10 N)

FM-X 12 (12 N)

FM-X 14 (14 N)

FM-X 17 (17 N)

FM-X 20 (20 N)

FM-X 25



Настоящая таблица технических данных соответствует директивам Союза немецких инженеров 2198, содержит данные только стандартных машин. При использовании нестандартных шин, подъемных рам, дополнительного оборудования данные могут иметь другое значение.

				ШТИЛЛ	STILL	
Основные характеристики	1.1	Производитель				
	1.2	Модель		FM-X 10	FM-X 12	
	1.3	Привод (электр., дизельн., бенз., газ.)		электрический	электрический	
	1.4	Тип управления (поводк., стоя, сидя)		сидя	сидя	
	1.5	Грузоподъемность	Q	кг	1000	1200
	1.6	Расстояние от каретки вилок до центра тяжести груза	c	мм	600	600
	1.8	Расстояние от груза до центра передней оси ¹⁾	x	мм	239	311
	1.9	Колесная база	y	мм	1237	1309
	Весовые характеристики	2.1	Собственный вес, вкл. аккумулятор		кг	2872
2.3		Нагрузка на ось с вилами сзади, без груза, со стороны привода/груза		кг	1806/1066	1863/1026
2.4		Нагрузка на ось с вилами спереди, с грузом, со стороны привода/груза		кг	735/3137	664/3425
2.5		Нагрузка на ось с вилами сзади, с грузом, со стороны привода/груза		кг	1483/2389	1563/2526
Шасси		3.1	Шины (резин., вулкан, надувн.)			вулкан
	3.2	Размер шин, со стороны привода		мм	360x130	360x130
	3.3	Размер шин, со стороны груза		мм	310x102	310x102
Колеса	3.5	Кол-во колес (x = ведущие), со стороны привода/груза			2/1 x	2/1 x
	3.6	Колея, со стороны груза	b ₁₀	мм	1140	1140
	3.7	Колея, со стороны привода	b ₁₁	мм	-	-
	Габариты	4.1	Наклон мачты/каретки вилок вперед/назад ³⁾		°	1/3
4.2		Высота сложенной мачты	h ₁	мм	2450	2450
4.3		Высота подъема груза при сложенной мачте	h ₂	мм	1890	1890
4.4		Высота подъема груза при разложенной мачте	h ₃	мм	5750	5750
4.5		Высота разложенной мачты	h ₄	мм	6310	6310
4.7		Высота над защитной крышей кабины	h ₆	мм	2200	2200
4.8		Высота места оператора (сидя/стоя)	h ₇	мм	1050/550	1050/550
4.10		Высота от поверхности до крыла переднего колеса	h ₈	мм	330	330
4.19		Общая длина машины ²⁾	l ₁	мм	2379	2379
4.20		Длина до спинки вилок ²⁾	l ₂	мм	1229	1229
4.21		Общая ширина машины со стороны вилок/кабины	b ₁ /b ₂	мм	1250/1220	1250/1220
4.22		Размеры вилок высота от поверхности до вилок/ширина/длина	s/e/l	мм	40/80/1150	40/100/1150
4.23		Каретка DIN 15173, класс/форма А, Б			2/A	2/A
4.24		Ширина каретки сверху/снизу	b ₃	мм	850/730 GN/SS 850/650	850/730 GN/SS 850/650
4.25		Расстояние между вилами	b ₅	мм	600	620
4.26		Расстояние между крыльями передних колес	b ₄	мм	920	920
4.28		Максимальный вылет вилок ¹⁾	l ₄	мм	458	530
4.31		Клиренс с грузом под мачтой	m ₁	мм	90	90
4.32		Клиренс в середине колесной базы	m ₂	мм	81	81
4.33		Ширина прохода с паллетой 1000 x 1200 поперек ²⁾	A _{st}	мм	2429	2429
4.34	Ширина прохода с паллетой 800 x 1200 вдоль ²⁾	A _{st}	мм	2629	2629	
4.35	Радиус поворота	W _a	мм	1468	1540	
4.37	Длина машины от крыла до задней стенки кабины	l ₇	мм	1641	1713	
Рабочие характеристики	5.1	Скорость движения с грузом/без груза		км/ч	12/12	14/14
	5.2	Скорость подъема мачты с грузом/без груза		м/с	0,47/0,70	0,45/0,70
	5.3	Скорость опускания мачты с грузом/без груза		м/с	0,56/0,50	0,56/0,50
	5.4	Скорость сдвига мачты с грузом/без груза ⁴⁾		м/с	0,15	0,15
	5.7	Преодолеваемый подъем с грузом/без груза		%	10/15	10/15
	5.8	Максимальный преодолеваемый подъем с грузом/без груза		%	15/20	15/20
	5.9	Время ускорения (на 10 м) с грузом/без груза		с	4,8/4,5	4,9/4,6
5.10	Рабочий тормоз			генерат./гидро-механический	генерат./гидро-механический	
Электродвигатель	6.1	Мощность тягового электродвигателя при S2=60 мин.		кВ	6,5	6,5
	6.2	Мощность двигателя подъема при S3=15%		кВ	13	13
	6.3	Аккумулятор по IEC 254-2 А, В, С, нет			IEC 254-2, С	IEC 254-2, С
	6.4	Напряжение аккумулятора/емкость		В/Ач	420	420
	6.5	Вес аккумулятора, +/- 5% (в зависимости от производителя)		кг	750	750
	6.6	Энергопотребление по циклу VDI		кВ/ч		
Прочее	8.1	Способ управления движением			Переменный ток	Переменный ток
	8.2	Рабочее давление для навесных устройств		бар	140	140
	8.3	Расход масла для навесных устройств		л/мин.	18	18
	8.4	Уровень шума на водительском месте		дБ (А)	68	68

Все размеры, включая боковой сдвиг / наклон вилок, за исключением поперечного сдвига мачты

¹⁾ уменьшаются при установке большей батареи на 72 мм для каждого размера аккумулятора

²⁾ расчет AST в соответствии с VDI 3597, увеличиваются при установке большей батареи на 72 мм для каждого размера аккумулятора

³⁾ зависит от мачты, при боковом сдвиге / наклоне вилок 2°/4°

⁴⁾ начиная с габаритной высоты 3600 мм скорость сдвига составляет 0,13 м/с.

STILL	STILL	STILL	STILL
FM-X 14	FM-X 17	FM-X 20	FM-X 25
электрический	электрический	электрический	электрический
сидя	сидя	сидя	сидя
1400	1700	2000	2500
600	600	600	600
347	409	409	481
1381	1453	1525	1669
3174	3191	3408	3819
1998/1176	2050/1141	2162/1246	2413/1406
601/3973	484/4407	501/4907	585/5734
1702/2872	1791/3100	1870/3538	2184/4135
вулколан	вулколан	вулколан	вулколан
360x130	360x130	360x140	360x140
310x102	310x102	310x112	310x112
2/1 х	2/1 х	2/1 х	2/1 х
1140	1140	1150	1150
-	-	-	-
1/3	1/3	1/3	1/3
2450	2450	2450	2450
1890	1880	1880	1828
5750	5750	5580	5580
6310	6320	6150	6202
2200	2200	2235	2235
1050/550	1050/550	1085/585	1085/585
330	330	332	332
2415	2425	2497	2569
1265	1275	1347	1419
1250/1220	1250/1220	1270/1220	1270/1220
40/100/1150	50/100/1150	50/100/1150	50/120/1150
2/A	2/A	2/A	2/A
850/730 GN/SS 850/650	850/730 GN/SS 850/650	850/730 GN/SS 850/650	850/730 GN/SS 850/650
620	620	620	640
920	920	920	920
565	633	633	710
90	90	90	100
81	81	81	81
2465	2475	2547	2619
2665	2675	2747	2819
1612	1684	1757	1900
1785	1857	1935	2073
14/14	14/14	14/14	14/14
0,43/0,68	0,40/0,68	0,34/0,58	0,30/0,50
0,56/0,52	0,55/0,52	0,53/0,50	0,52/0,50
0,15	0,15	0,15	0,15
10/15	10/15	10/15	10/15
15/20	15/20	15/20	15/20
5,1/4,7	5,3/4,8	5,5/5	5,5/5
генерат./гидро-механический	генерат./гидро-механический	генерат./гидро-механический	генерат./гидро-механический
6,5	6,5	6,5	6,5
13	13	13	13
IEC 254-2, C	IEC 254-2, C	IEC 254-2, C	IEC 254-2, C
420	48/420	48/560	48/700
750	750	940	1120
Переменный ток	Переменный ток	Переменный ток	Переменный ток
140	140	140	140
18	18	18	18
68	68	68	68

Грузоподъемность FM-X 10 (10 N)

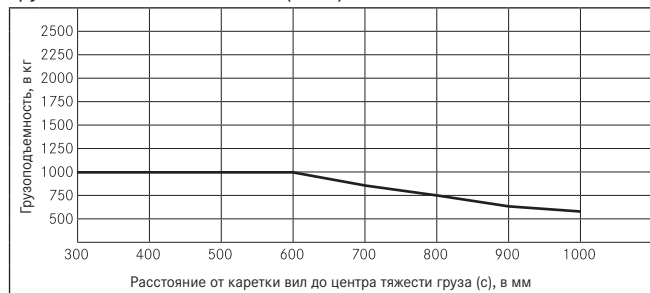

Грузоподъемность FM-X 12 (12 N)



Грузоподъемность FM-X 14 (14 N)

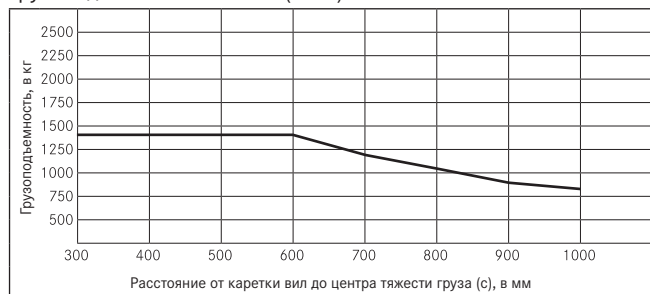

Грузоподъемность FM-X 17 (17 N)



Грузоподъемность FM-X 20 (20 N)

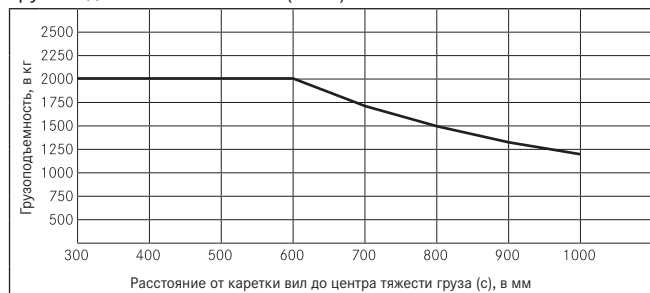

Грузоподъемность FM-X 25

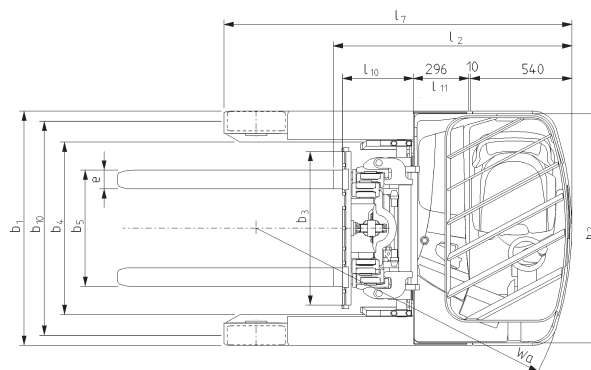

Настоящая таблица технических данных соответствует директивам Союза немецких инженеров 2198, содержит данные только стандартных машин.
При использовании нестандартных шин, подъемных рам, дополнительного оборудования данные могут иметь другое значение.

Основные характеристики	1.1	Производитель			ШТИЛЛ	ШТИЛЛ
	1.2	Модель			FM-X 10N	FM-X 12N
	1.3	Привод (электр., дизельн., бенз., газ.)			электрический	электрический
	1.4	Тип управления (поводк., стоя, сидя)			сидя	сидя
	1.5	Грузоподъемность	Q	кг	1000	1200
	1.6	Расстояние от каретки вилок до центра тяжести груза	c	мм	600	600
	1.8	Расстояние от груза до центра передней оси ¹⁾	x	мм	149	221
	1.9	Колесная база	y	мм	1237	1309
	Весовые характеристики	2.1	Собственный вес, вкл. аккумулятор		кг	2825
2.3		Нагрузка на ось с вилами сзади, без груза, со стороны привода/груза		кг	1650/1175	1711/1131
2.4		Нагрузка на ось с вилами спереди, с грузом, со стороны привода/груза		кг	610/3215	537/3505
2.5		Нагрузка на ось с вилами сзади, с грузом, со стороны привода/груза		кг	1252/2573	1323/2719
Колеса		3.1	Шины (резин., вулкан, надувн.)			вулкан
	3.2	Размер шин, со стороны привода		мм	360x130	360x130
	3.3	Размер шин, со стороны груза		мм	310x102	310x102
	3.5	Кол-во колес (x = ведущие), со стороны привода/груза			2/1 x	2/1 x
	3.6	Колея, со стороны груза	b ₁₀	мм	1010	1010
	3.7	Колея, со стороны привода	b ₁₁	мм	-	-
	Габариты	4.1	Наклон мачты/каретки вилок вперед/назад		°	2/4
4.2		Высота сложенной мачты	h ₁	мм	2450	2450
4.3		Высота подъема груза при сложенной мачте	h ₂	мм	1890	1890
4.4		Высота подъема груза при разложенной мачте	h ₃	мм	5750	5750
4.5		Высота разложенной мачты	h ₄	мм	6310	6310
4.7		Высота над защитной крышей кабины	h ₅	мм	2200	2200
4.8		Высота места оператора (сидя/стоя)	h ₇	мм	1050/550	1050/550
4.10		Высота от поверхности до крыла переднего колеса	h ₈	мм	330	330
4.19		Общая длина машины ²⁾	l ₁	мм	2469	2469
4.20		Длина до спинки вилок ²⁾	l ₂	мм	1319	1319
4.21		Общая ширина машины со стороны вилок/кабины	b ₁ /b ₂	мм	1120/1090	1120/1090
4.22		Размеры вилок высота от поверхности до вилок/ширина/длина	s/e/l	мм	40/80/1150	40/100/1150
4.23		Каретка DIN 15173, класс/форма А, Б			2А	2А
4.24		Ширина каретки сверху/снизу	b ₃	мм	850/650	850/650
4.25		Расстояние между вилами	b ₅	мм	600	620
4.26		Расстояние между крыльями передних колес	b ₄	мм	790	790
4.28		Максимальный вылет вилок ¹⁾	l ₄	мм	387	457
4.31		Клиренс с грузом под мачтой	m ₁	мм	90	90
4.32		Клиренс в середине колесной базы	m ₂	мм	81	81
4.33		Ширина прохода с паллетой 1000 x 1200 поперек ²⁾	A _{st}	мм	2519	2519
4.34	Ширина прохода с паллетой 800 x 1200 вдоль ²⁾	A _{st}	мм	2719	2719	
4.35	Радиус поворота	W _a	мм	1468	1540	
4.37	Длина машины от крыла до задней стенки кабины	l ₇	мм	1641	1713	
Рабочие характеристики	5.1	Скорость движения с грузом/без груза		км/ч	12/12	14/14
	5.2	Скорость подъема мачты с грузом/без груза		м/с	0,47/0,70	0,45/0,70
	5.3	Скорость опускания мачты с грузом/без груза		м/с	0,56/0,50	0,56/0,50
	5.4	Скорость сдвига мачты с грузом/без груза ³⁾		м/с	0,15	0,15
	5.7	Преодолеваемый подъем с грузом/без груза		%	10/15	10/15
	5.8	Максимальный преодолеваемый подъем с грузом/без груза		%	15/20	15/20
	5.9	Время ускорения (на 10 м) с грузом/без груза		с	4,8/4,5	4,9/4,6
5.10	Рабочий тормоз			Генерат./гидро-механический	Генерат./гидро-механический	
Электродвигатель	6.1	Мощность тягового электродвигателя при S2=60 мин.		кВ	6,5	6,5
	6.2	Мощность двигателя подъема при S3=15%		кВ	13	13
	6.3	Аккумулятор по IEC 254-2 А, В, С, нет			IEC 254-2, В	IEC 254-2, В
	6.4	Напряжение аккумулятора/емкость		В/Ач	420	420
	6.5	Вес аккумулятора, +/- 5% (в зависимости от производителя)		кг	750	750
	6.6	Энергопотребление по циклу VDI		кВ/ч		
Прочее	8.1	Способ управления движением			Переменный ток	Переменный ток
	8.2	Рабочее давление для навесных устройств		бар	140	140
	8.3	Расход масла для навесных устройств		л/мин.	18	18
	8.4	Уровень шума на водительском месте		дБ (А)	68	68

Все размеры, включая боковой сдвиг / наклон вилок, за исключением поперечного сдвига мачты

¹⁾ уменьшаются при установке большей батареи на 90 мм для каждого размера аккумулятора

²⁾ расчет AST в соответствии с VDI 3597, увеличиваются при установке большей батареи на 90 мм для каждого размера аккумулятора

³⁾ начиная с габаритной высоты 3600 мм скорость сдвига составляет 0,13 м/с.

ШТИЛЛ	ШТИЛЛ	ШТИЛЛ
FM-X 14N	FM-X 17N	FM-X 20N
электрический	электрический	электрический
сидя	сидя	сидя
1400	1700	2000
600	600	600
266	328	310
1381	1453	1525
3127	3144	3352
1839/1288	1898/1246	1978/1374
475/4052	356/4488	350/5002
1448/3079	1530/3314	1541/3811
вулколан	вулколан	вулколан
360x130	360x130	360x140
310x102	310x102	310x112
2/1 х	2/1 х	2/1 х
1010	1010	1010
-	-	-
2/4	2/4	2/4
2450	2450	2450
1890	1880	1880
5750	5750	5580
6310	6320	6150
2200	2200	2200
1050/550	1050/550	1050/550
330	330	330
2496	2506	2596
1346	1356	1446
1120/1090	1120/1090	1120/1090
40/100/1150	50/100/1150	50/100/1150
2А	2А	2А
850/650	850/650	850/650
620	620	620
790	790	790
494	565	547
90	90	90
81	81	81
2546	2556	2646
2746	2756	2846
1612	1687	1756
1785	1857	1929
14/14	14/14	14/14
0,43/0,68	0,40/0,68	0,34/0,58
0,56/0,52	0,55/0,52	0,53/0,50
0,15	0,15	0,15
10/15	10/15	10/15
15/20	15/20	15/20
5,1/4,7	5,3/4,8	5,5/5
Генерат./гидро-механический	Генерат./гидро-механический	Генерат./гидро-механический
6,5	6,5	6,5
13	13	13
IEC 254-2, В	IEC 254-2, В	IEC 254-2, В
420	420	560
750	750	940
Переменный ток	Переменный ток	Переменный ток
140	140	140
18	18	18
68	68	68

Место водителя.

- Просторное место для водителя с регулируемым расположением элементов управления, достаточное пространство для ног водителя. Водитель полностью находится в кабине машины.
- В качестве опции место водителя может быть демпфировано, что заметно сокращает толчки при движении машины по неровной поверхности. За счет этого спина водителя меньше устает.
- Пропорциональное регулирование места водителя и ножной платформы, в качестве опции возможна функция быстрой регулировки. Эргономичное расположение элементов управления и отличная видимость кончиков вилок для водителей любого роста.
- Удобное сидение, расположенное немного под наклоном с индивидуальной настройкой под вес водителя. Горизонтальное положение сиденья также регулируется индивидуально.
- Открытые ступеньки удобны для входа и выхода из машины.
- Индивидуально выбираемые ниши для различных мелочей и держатели.
- Высокий уровень надежности благодаря улучшенному обзору через защитную крышу кабины с наклонными опорами и отличным круговым обзором.

Элементы управления.

- Эргономичный джойстик для управления всеми функциями, не перехватываясь.
- Вмонтированные клавиши для управления дополнительными функциями гидравлической системы и индукционно управляемого направления движения машины. Благодаря сенсорной технологии датчиков, не требующих технического обслуживания, все функции можно выполнять одновременно.
- В качестве опции возможно управление гидравлическими функциями машины с помощью 4 отдельных рычагов.
- Полностью электрическое рулевое управление машиной (360 градусов, в качестве опции возможно 180 градусов) для легкого и точного позиционирования машины. Число оборотов рулевого колеса (360 градусов) задается в соответствии с условиями работы на складе и пожеланиями клиента.
- Постоянное положение рулевого колеса на «9 часов» без усилий обеспечивает надежное движение машины прямо даже при высокой скорости движения.

Привод.

- Мощные, не требующие технического обслуживания приводы движения машины, подъема вилок и управления с рекуперацией энергии при торможении.
- Тяговые двигатели переменного тока, покрытые кожухом для защиты от влаги, грязи пыли, обеспечивают мощное ускорение машины и безопасное генераторное торможение.

Гидравлическая система.

- Вентиль пропорционального регулирования для быстрого, точного и тихого выполнения функций движения машины.
- Гидравлический насос с пониженным уровнем шума.
- Автоматический возврат вилок в нейтральное положение при нажатии на кнопку (в качестве опции). Быстрый возврат вилок в нейтральное положение обеспечивает устойчивое положение паллеты между крыльями передних колес и горизонтальное положение вилок особенно совместно с системой предварительного выбора высоты подъема.
- Высокий товарооборот за счет высокой рабочей скорости подъема / опускания вилок, поперечного сдвига, бокового сдвига вилок, наклона вилок.
- Силоизмерительная система обеспечивает мягкий переход между звеньями мачты и меняющуюся скорость подъема.
- Наличие всего лишь вентильного блока и цепи с быстродействующим затвором позволяют снизить затраты на техническое обслуживание.

Мачта.

- Трехсекционная мачта со свободным обзором за счет особо узкого профиля с высоким пределом прочности при изгибе. Цепи и кабели, убранные в контур цилиндра, также не загромождают обзор в направлении вилок.
- В серийном производстве есть функция поперечного сдвига мачты при наличии свободного обзора каретки вилок. Никакие провисающие гидравлические шланги не идут наверх, за счет чего мачта машины проста в обслуживании.
- В качестве опции имеется функция сдвига вилок в сторону с наклоном.
- Тонкая конструкция мачты обеспечивает оптимальную видимость поднятого на вилах груза.
- Гидравлически-механическое демпфирование переходов между звеньями мачты минимизирует толчки при переходах.

Тормозная система.

- Высокоэффективная, не требующая технического обслуживания генераторная тормозная система с рекуперацией энергии.
- Максимум безопасности обеспечивается трехступенчатой тормозной системой: генераторное торможение при отпуске педали акселератора, генераторное торможение при активации педали тормоза, вызывающее далее активацию гидравлического тормоза шасси
- Аварийный и стояночный электромагнитный дисковый тормоз.

Электрооборудование.

- Жидкокристаллический дисплей с автоматической регулировкой яркости. Удобная индикация состояния машины при эксплуатации. Индикатор действий, производимых с вилами, для функции предварительного выбора высоты делает возможным цикл загрузки-разгрузки вил быстрым и надежным.
- 5 программ управления машиной. Скорость движения, ускорение и торможение задаются независимо от направления движения машины. Индивидуальная настройка в зависимости от условий работы на складе и манеры вождения оператора.
- Датчики высоты подъема вил, функция предварительного выбора высоты и система камер наблюдения обеспечивают высокий товарооборот.
- Система «Fleet Manager» или пин-код. Доступные как опции данные системы содействуют ограничению доступа к машине.
- Подготовлены точки для доукомплектования машины электрооборудованием для внедрения системы автоматизированного управления машиной на складе.

Аккумуляторная батарея.

- Замена аккумуляторной батареи производится с помощью крана. В качестве опции может быть интегрирован рольганг для боковой замены аккумуляторной батареи.
- Емкость аккумуляторной батареи до 930 Ач обеспечивает возможность эксплуатации машины при многосменном режиме.
- «Интеллектуальное управление» зарядом аккумуляторной батареи ограничивает максимальный ток при подъеме вил, что приводит к более длительной работе на одном заряде аккумулятора.

Сервисное обслуживание.

- Простой процесс демонтажа облицовочных покрытий делает все оборудование машины легкодоступным.
- Простая диагностика.
- Расширенная диагностика с помощью программного обеспечения с центральным штекером для подключения диагностического оборудования.

Безопасность.

- Регулирование скорости движения машины в зависимости от угла поворота рулевого колеса (CSC). Плавное снижение скорости в зависимости от угла поворота рулевого колеса обеспечивает высокую степень безопасности для водителей с небольшим стажем вождения.
- В качестве опции может быть установлена система ОПТИСПИД: регулирование скорости в зависимости от высоты подъема вил и массы груза. С увеличением высоты подъема оптимизируется скорость. Таким образом, достигается высокий товарооборот при максимальной безопасности. Расширенный пакет системы ОПТИСПИД с учетом реальных условий работы на складе.
- Машины соответствуют директиве 98/37 и отмечены знаком CE.
- Продукция компании ШТИЛЛ сертифицирована в соответствии с ISO 9001.

		FM-X										
		10	12	14	17	20	25	10N	12N	14N	17N	20N
Сиденье водителя	Регулируемое положение рулевого колеса и продольного положения сиденья водителя	●	●	●	●	●	●	●	●	●	●	●
	Удобное демпфированное сиденье с настройкой по весу водителя	●	●	●	●	●	●	●	●	●	●	●
	Удобный наклон сиденья (серийно для машин с габаритной высотой 2600 мм)	○	○	○	○	○	○	-	-	-	-	-
	Демпфированное сиденье для комфортной езды по неровной дороге	○	○	○	○	○	○	-	-	-	-	-
	Подогрев водительского сиденья	○	○	○	○	○	○	○	○	○	○	○
	Водительское сиденье с покрытием из искусственной кожи и винила	○	○	○	○	○	○	○	○	○	○	○
	Пропорциональная регулировка сиденья и ножной педали	○	○	○	○	○	○	-	-	-	-	-
	Набор средств, обеспечивающих эргономичность водительского места	-	-	○	○	○	○	-	-	-	-	-
	Мачта и защитная крыша кабины со свободным обзором	●	●	●	●	●	●	●	●	●	●	●
	Джойстик (управление функциями гидравлической системы без перехвата)	●	●	●	●	●	●	●	●	●	●	●
	Управление клавишами / рычагами (4 отдельных рычага)	○	○	○	○	○	○	○	○	○	○	○
	5 программ движения, выбираемых водителем	●	●	●	●	●	●	●	●	●	●	●
	Встроенные ниши для мелочей, подстаканник	●	●	●	●	●	●	●	●	●	●	●
Дисплей: наглядная индикация фактического состояния машины при эксплуатации	●	●	●	●	●	●	●	●	●	●	●	
Рулевое управление	Полностью электрическое управление (360 градусов)	●	●	●	●	●	●	●	●	●	●	●
	Полностью электрическое управление (180 градусов)	○	○	○	○	○	○	○	○	○	○	○
	Полностью электрическое управление с функцией инверсии	○	○	○	○	○	○	○	○	○	○	○
	Резервная система безопасности при управлении машиной	●	●	●	●	●	●	●	●	●	●	●
Мачта	Трехсекционная мачта со свободным обзором	●	●	●	●	●	●	●	●	●	●	●
	Поперечный гидравлический сдвиг мачты с ее наклоном	●	●	●	●	●	●	-	-	-	-	-
	Гидравлический сдвиг вил в сторону с функцией их наклона	-	○	○	○	○	○	●	●	●	●	●
	Демпфированный переход между звеньями мачты	●	●	●	●	●	●	●	●	●	●	●
Гидравлическая система	Карткавил со свободным обзором	●	●	●	●	●	●	●	●	●	●	●
	Гидравлический насос с пониженным уровнем шума	●	●	●	●	●	●	●	●	●	●	●
	Дополнительная гидравлика	-	-	○	○	○	○	-	-	○	○	○
	Вентиль пропорционального регулирования для большей маневренности машины	●	●	●	●	●	●	●	●	●	●	●
	Индивидуальные настройки функций гидравлической системы	●	●	●	●	●	●	●	●	●	●	●
Приводы	Одновременное выполнение нескольких функций гидравлической системы	●	●	●	●	●	●	●	●	●	●	●
	Плавное ускорение машины до максимальной скорости	●	●	●	●	●	●	●	●	●	●	●
	Не требующие технического обслуживания приводы движения, управления и подъема	●	●	●	●	●	●	●	●	●	●	●
	Влаго- и пылезащищенные компоненты приводов	●	●	●	●	●	●	●	●	●	●	●
Тормозная система	Интегрированные датчики тока и температуры	●	●	●	●	●	●	●	●	●	●	●
	Генераторная система торможения	●	●	●	●	●	●	●	●	●	●	●
	Рекуперация энергии при торможении	●	●	●	●	●	●	●	●	●	●	●
	Гидравлический тормоз шасси в качестве дополнительного тормоза	●	●	●	●	●	●	●	●	●	●	●
Система безопасности	Стояночный и аварийный электромагнитный дисковый тормоз	●	●	●	●	●	●	●	●	●	●	●
	Доступ к машине через пин-код (без замка зажигания, с помощью кнопки)	○	○	○	○	○	○	○	○	○	○	○
	Фонарь указателя поворота	○	○	○	○	○	○	○	○	○	○	○
	Проблесковый маячок	○	○	○	○	○	○	○	○	○	○	○
	Фара рабочего освещения	○	○	○	○	○	○	○	○	○	○	○
	Исполнение защитной крыши кабины (макролон или решетка)	○	○	○	○	○	○	○	○	○	○	○
	Система контроля скорости в зависимости от угла поворота рулевого колеса	○	○	○	○	○	○	○	○	○	○	○
	Отключение промежуточного подъема и/или ограничение конечного подъема	○	○	○	○	○	○	○	○	○	○	○
	Индикатор высоты подъема	-	○	○	○	○	○	-	○	○	○	○
	Система предварительного выбора высоты подъема	-	○	○	○	○	○	-	-	○	○	○
	Система «Fleet Manager» (с помощью чип-карт) для ограничения доступа к машине	○	○	○	○	○	○	○	○	○	○	○
	Система Optispeed: регулирование скорости в зависимости от высоты подъема	○	○	○	○	○	○	○	○	○	○	○
	Система Optispeed: расширенный пакет управления и безопасности	-	-	○	○	○	○	-	-	○	○	○
Аккумуляторная батарея	Рекуперация энергии при опускании вил	-	-	○	○	○	○	-	-	○	○	○
	Акустический предупредительный сигнал	○	○	○	○	○	○	○	○	○	○	○
	Замена аккумуляторной батареи с помощью крана	●	●	●	●	●	●	●	●	●	●	●
	Рольганг для боковой смены аккумуляторной батареи	○	○	○	○	○	○	○	○	○	○	○
	Отсек для аккумуляторной батареи емкостью 420 Ач	●	●	●	●	-	-	●	●	●	●	-
	Отсек для аккумуляторной батареи емкостью 560 Ач	○	○	○	○	●	-	○	○	○	○	●
Дополнительное оборудование	Отсек для аккумуляторной батареи емкостью 700 Ач	-	-	○	○	○	●	-	-	○	○	○
	Отсек для аккумуляторной батареи емкостью 900 Ач	-	-	-	-	○	○	-	-	-	-	○
	Подставка для аккумуляторной батареи для ее транспортировки и замены	○	○	○	○	○	○	○	○	○	○	○
	Различная длина вил	○	○	○	○	○	○	○	○	○	○	○
	Подготовка под «Терминал данных»	○	○	○	○	○	○	○	○	○	○	○
	Автоматический возврат вил в нейтральное положение при нажатии на кнопку	-	○	○	○	○	○	-	-	○	○	○
	Исполнение машины для эксплуатации в холодильной установке	○	○	○	○	○	○	○	○	○	○	○
	Набор средств для эксплуатации машины в холодильной установке	-	○	○	○	○	○	-	○	○	○	○
	Подогреваемая кабина при эксплуатации машины в холодильнике	-	○	○	○	○	-	-	-	-	-	-
	Подогреваемая кабина при эксплуатации машины в холодильнике («drive in»)	-	-	-	-	-	-	-	○	○	○	○
	Ширина ходовой части 1650/1670 мм	-	-	○	○	○	○	-	-	-	-	-
	Защитная решетка	○	○	○	○	○	○	○	○	○	○	○
	Панорамное зеркало заднего вида	○	○	○	○	○	○	○	○	○	○	○
	Защитная крыша кабины для стеллажей «Drive in»	○	○	○	○	○	○	○	○	○	○	○
	Боковая направляющая при эксплуатации «Drive in»	○	○	○	○	○	○	○	○	○	○	○
	Кожух рабочего колеса	○	○	○	○	○	○	○	○	○	○	○
	Фиксатор подъема и опускания вил	○	○	○	○	○	○	○	○	○	○	○
Система камер наблюдения за кончиками вил	-	○	○	○	○	○	-	-	○	○	○	
Система управления с помощью двух педалей	○	○	○	○	○	○	○	○	○	○	○	

